



КОМПЛЕКС-4

ВУЛКАНИЗАТОР ДЛЯ РЕМОНТА
КРУПНОГАБАРИТНЫХ ШИН



ИНСТРУКЦИЯ ПО ЭКСПЛУАТАЦИИ

1. Общие сведения	3
1.1 Изготовитель.....	3
1.2 Область применения вулканизатора.....	3
1.3 Гарантийные обязательства.....	3
2. Техника безопасности	4
2.1 Обязанности пользователя.....	4
2.2 Мероприятия по организации и проведению работ.....	4
2.3 Требования безопасности.....	4
3. Основные элементы	5
4. Технические характеристики	6
5. Монтаж и ввод в эксплуатацию	6
6. Порядок работ при ремонте шин	7
7. Неисправности и способы их устранения	13
8. Комплект поставки	15
10. Сертификат соответствия	16
11. Свидетельство о приемке	17
12. Гарантийный талон	17

Данная инструкция информирует о технически правильном использовании вулканизатора. Начинать эксплуатацию вулканизатора можно, только внимательно ознакомившись с настоящей инструкцией.

В процессе работы с вулканизатором необходимо постоянно пользоваться инструкцией.

При передаче вулканизатора другому пользователю инструкцию необходимо передавать вместе с вулканизатором.

Предприятие-изготовитель оставляет за собой право производить изменения конструкции вулканизатора, направленные на его совершенствование, с последующей корректировкой документации.

1.1 Изготовитель

Вулканизатор "КОМПЛЕКС-4" изготавливается ООО "Термопресс", 456208, Россия, Челябинская область, г. Златоуст, ул. 50-летия Октября, 7.

Вулканизатор соответствует требованиям безопасности нормативных документов ГОСТ 12.1.019-79, ГОСТ 12.2.007.0-75 и ТУ 4577-001-45646923-2011.

Соответствие вулканизатора нормам безопасности подтверждено сертификатом соответствия Госстандарта России № РОСС.RU.ME55.B01392, выданным органом по сертификации промышленной продукции НП «Южно-Уральское техническое общество».

1.2 Область применения вулканизатора

Вулканизатор предназначен для ремонта поврежденных крупногабаритных шин с одновременной установкой пластырей методом горячей вулканизации.

При этом необходимо пользоваться специальными технологическими инструкциями по ремонту шин.

Любое другое использование вулканизатора является использованием не по назначению.

При использовании вулканизатора не по назначению предприятие-изготовитель не несет ответственности за полученный результат либо материальный ущерб. Ответственность при этом несет исключительно пользователь.

1.3 Гарантийные обязательства

Вулканизатор соответствует требованиям конструкторской документации ШР 65. 000. Гарантийный срок эксплуатации вулканизатора 12 месяцев со дня продажи.

Претензии по качеству и условиям безопасности работы вулканизатора не принимаются, если они возникли в результате следующих причин:

- использование вулканизатора не по назначению;
- эксплуатация неисправного вулканизатора;
- нарушения требований техники безопасности, а также работа с неправильно установленными или неработающими защитными устройствами;
- несоблюдение указаний инструкции по эксплуатации в отношении безопасности, транспортировки, монтажа, ввода в эксплуатацию и эксплуатации вулканизатора;
- сжатый воздух от пневмосети, подаваемый на вулканизатор, содержит масло, влагу;
- самовольное изменение конструкции вулканизатора;
- самостоятельный произведенный ремонт.

Требования покупателей по замене вулканизатора либо его частей, а также расходы по транспортировке в случаях несоблюдения вышеперечисленных пунктов не принимаются. При предъявлении рекламации необходимо связаться с поставщиком либо с непосредственным изготовителем.

Все другие вопросы, связанные с гарантийным обслуживанием, решаются в соответствии с действующим российским законодательством.

2.1 Обязанности пользователя

К работе допускаются лица, изучившие инструкцию, прошедшие инструктаж по технике безопасности и ознакомленные с особенностями работы и эксплуатации вулканизатора.

Кроме указаний по технике безопасности, описанных в данной инструкции, необходимо соблюдать правила безопасности, действующие на местах.

2.2 Мероприятия по организации и проведению работ

Инструкцию по работе с вулканизатором необходимо хранить на месте его использования. Работу обслуживающего персонала необходимо контролировать в соответствии с требованиями инструкции по технике безопасности.

Без разрешения изготовителя нельзя производить какие-либо изменения или усовершенствования вулканизатора, которые могут повлиять на безопасность работ!

При обнаружении неисправностей в работе вулканизатора его необходимо сразу отключить от сети и устранить неисправности, приняв соответствующие меры предосторожности.

2.3 Требования безопасности

Вулканизатор необходимо содержать в исправном состоянии и использовать только по назначению.

Вулканизатор должен быть заземлен в соответствии с ПУЭ. Заземление вулканизатора происходит автоматически при подключении штепсельной вилки к сетевой розетке, поэтому при установке вулканизатора необходимо проверить наличие и исправность защитного заземления в сетевой розетке.

Перед началом работы необходимо проверять гибкие нагреватели и питающие шнуры на отсутствие повреждений!

Запрещается оставлять вулканизатор без присмотра во время эксплуатации! На рабочем месте необходимо иметь огнетушитель и пожарное покрывало.

Предохранять вулканизатор от сырости!



рис. 1

- | | |
|---|---|
| 1. Пневмошланг подачи воздуха во внутреннюю пневмоподушку | 10. Рукоятка предварительной натяжки стяжных ремней |
| 2. Пульт управления | 11. Клавиша |
| 3. Пневмошланг подачи сжатого воздуха в пульт управления | 12. Выдвижная каретка |
| 4. Пневмошланг подачи воздуха в наружную пневмоподушку | 13. Основание |
| 5. Вкладыши бортовые | 14. Подставка для шины |
| 6. Протекторные подушки | 15. Наружный гибкий нагреватель |
| 7. Накладка | 16. Наружная пневмоподушка в чехле |
| 8. Вкладыши с сыпучим наполнителем | 17. Корсет |
| 9. Фиксатор натяжки стяжного ремня | 18. Быстроразъёмное пневмосоединение |
| | 19. Столик подставка |
| | 20. Опора для шины |

Вулканизатор предназначен для ремонта повреждений на боковой дорожке, плече и боковине крупногабаритных шин землеройной и карьерной автотехники с шириной профиля от 500 мм до 1200 мм и высотой профиля от 450 мм до 1100 мм.

Регулирование температуры каждого из гибких нагревателей происходит по двум термодатчикам, расположенным в разных зонах нагревателя, независимо друг от друга, при этом достигается более равномерный температурный режим по всей площади нагревателя.

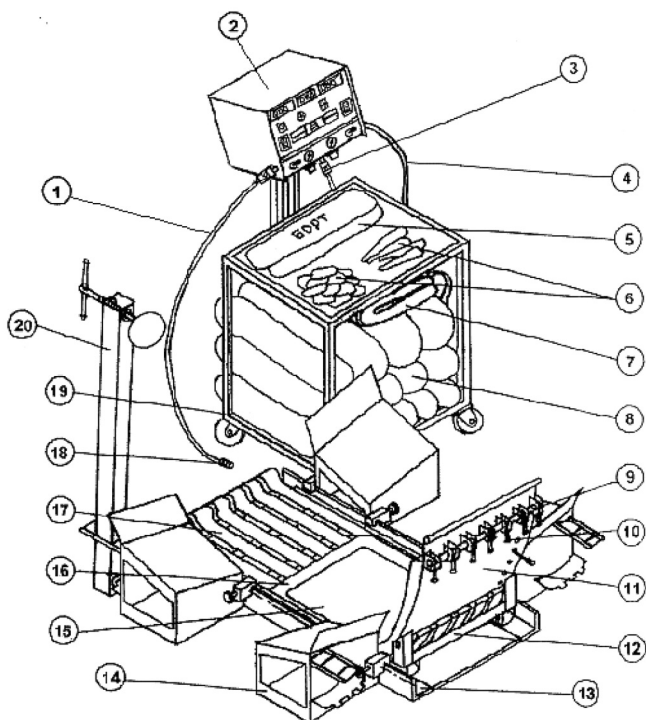
Напряжение источника питания	220 В
Максимальная мощность	2800 Вт
Рабочая температура вулканизации	140° С
Давление сжатого воздуха в сети	4..10 bar
Давление во внутренней пневмоподушке	2,2...2,3 bar
Давление в наружной пневмоподушке	1,9...2,0 bar
Таймер	0 - 999 мин

5. МОНТАЖ И ВВОД В ЭКСПЛУАТАЦИЮ

Внимание! Характеристики местной электросети должны соответствовать требованиям к источнику тока, указанным в п.4. Обязательно наличие заземления.

Эксплуатация вулканизатора разрешается только при подключении к электрической сети, имеющей защиту от перегрузки и коротких замыканий.

Сжатый воздух от пневмосети должен подаваться на вулканизатор через фильтр – влагоотделитель.

- Разобрать транспортную тару.
- Перевести пульт управления из транспортного в рабочее положение.
- Проверить комплектность.
- Произвести наружный осмотр вулканизатора с целью выявления повреждений, которые могли произойти при транспортировке. При обнаружении каких-либо повреждений их необходимо устранить.
 - Собрать вулканизатор согласно Рис.1
 - Закрепить основание вулканизатора при помощи анкерных болтов
 - Подсоединить сетевой пневмошланг к штекеру "Пневмосеть", при этом регуляторы давления на внутренней и наружной пневмоподушках на пульте управления должны быть выкручены до крайнего минимального положения.

Внимание! Запрещается подавать давление в пневмоподушки, не установленные согласно Схеме вулканизации (рис. 2 стр. 5)

Подготовку шин к проведению ремонта необходимо проводить в соответствии с требованиями отдельной "Технологической инструкции по ремонту шин методом горячей вулканизации".

Схема вулканизации



Рис. 2

- | | |
|--|--|
| 1. Наружная пневмоподушка | 8. Фиксатор стяжных ремней |
| 2. Наружный гибкий нагреватель | 9. Рычаг технологический |
| 3. Внутренний гибкий нагреватель | 10. Пластырь для горячей вулканизации |
| 4. Внутренняя пневмоподушка | 11. Рукоятка |
| 5. Вкладыш с сыпучим наполнителем | 12. Быстроразъемные пневмосоединения |
| 6. Стяжной ремень | 13. Воронка, заполненная сырой резиной |
| 7. Вкладыш бортовой термостойкий (с ярлыком) | |

- Установить подготовленную для ремонта шину на подставку местом ремонта сверху.

- При помощи монтажной тележки во впадины протектора по всей площади установки наружного нагревателя и пневмоподушки уложить протекторные подушки и, при необходимости, специально вырезанные по форме впадин протектора резиновые вкладыши, стараясь обеспечить более ровную поверхность.

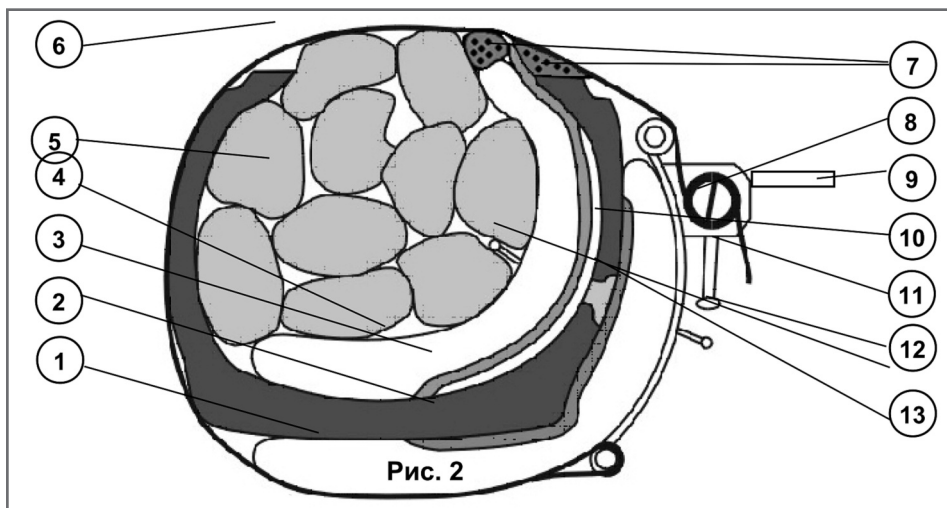
Если место ремонта находится на беговой дорожке или на плече, то необходимо особенно тщательно заполнить впадины протектора около места ремонта.

Внимание! Категорически запрещается в зоне установки наружного нагревателя заполнять впадины протектора теплоизолирующими материалами (ветошь, пенопласт и т.д.). Под пневмоподушкой, за пределами наружного нагревателя, это допустимо.



рис. 3

- На место ремонта установить наружный гибкий нагреватель 500x850мм плоской стороной на шину и длинной стороной в радиальном направлении (см. Рис. 3). Если размеры пластыря не превышают 350x450мм, то устанавливается нагреватель 400x600мм.

- Сверху на гибкий нагреватель и на протекторные подушки уложить накидку.

- Оттянув фиксатор рукоятки замка, повернуть рукоятку в положение согласно (см. Рис. 4).

- Стяжные ремни завести во впадины протектора и затем в паз на оси крепления рукоятки замка (см. Рис. 5) (не допускать перекручивания ремней).

- Выбрать слабину на стяжных ремнях и затем перемещением рукояток обеспечить натяжение стяжных ремней, достаточное для удержания гибкого нагревателя и протекторных подушек (см. Рис. 6).

Внимание! Если ширина впадин протектора менее 30 мм, то допускается устанавливать вкладыши в протектор только около места ремонта, а не по всей площади установки гибкого нагревателя и пневмоподушки.

- Установить наружную пневмоподушку на выдвижную каретку согласно Рис. 2.

- Установить и зафиксировать подставки под ширину беговой дорожки ремонтируемой шины.

- Установить шину на подставки вулканизатора, используя грузоподъемные механизмы таким образом, чтобы место ремонта располагалось снизу симметрично относительно клавиши вулканизатора. Уточнить расположение пневмоподушки. Кабель наружного нагревателя вывести наружу, таким образом, чтобы он не был зажат шиной, клавишей или рамой вулканизатора.

- На подставки установить опоры и поджать ими шину.

- Перемещая подвижную каретку, переместить клавишу как можно ближе к боковой поверхности шины, уточнить расположение наружной пневмоподушки.

- Установить внутренний гибкий нагреватель плоской стороной на пластырь, при этом следить за тем, чтобы нагреватель перекрывал пластырь не менее чем на 40мм по периметру. Для радиальных пластырей необходимо использовать нагреватель 580x1000, 500x850 или 400x600, а для диагональных 820x820мм или 500x850, если он перекрывает пластырь по периметру на 40мм.



рис. 4



рис. 5



рис. 6

Внимание! Не допускается нахождение кабеля гибкого нагревателя между гибким нагревателем и пневмоподушкой.

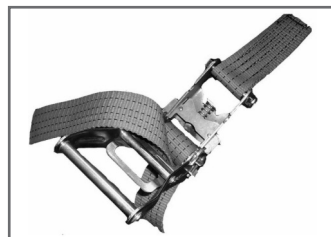
Примечание: в случае, когда размеры пластыря превышают размер гибкого нагревателя, вулканизацию повреждения следует проводить в два приема.

Сначала нагреватель установить так, чтобы он охватил один край пластыря и середину вместе с воронкой повреждения. После проведения режима вулканизации произвести переналадку вулканизатора так, чтобы нагреватель охватил непровулканизован-

ный край пластыря, при проведении режима время вулканизации можно сократить вдвое.

Если край пластыря расположен близко к борту шины, то необходимо обеспечить выступание внутреннего гибкого нагревателя не менее чем на 40 мм от края пластыря по всей длине прилегания пластыря к борту.

Внимание! Во избежание нарушения целостности стяжных ремней, а также расплавления содержимого вкладышей, запрещается их непосредственный контакт с поверхностью гибких нагревателей. Для этого, а также для предотвращения выхода из строя внутреннего гибкого нагревателя, при выступании его за борт шины, необходимо установить бортовые термостойкие вкладыши.

- На внутренний нагреватель положить пневмоподушку ниппелем внутрь шины. Следить за тем, чтобы кабель нагревателя не оказался между пневмоподушкой и нагревателем.

Внимание! Пневмоподушка должна полностью перекрывать гибкий нагреватель.

- Подключить пневмошланг к внутренней пневмоподушке. Перегибы пневмошланга не допускаются.

- Внутри шины на пневмоподушку уложить необходимое количество вкладышей (см. поз. 5 Рис. 2), при этом следить за тем, чтобы ниппель и быстроразъемное соединение находились между вкладышами (см. Рис. 2).

Внимание! Обеспечить плотную укладку вкладышей симметрично относительно внутренней пневмоподушки, при этом следить, что бы ниппель и быстроразъемное соединение находились между вкладышами (см. Рис.2).

Выступление вкладышей над бортами шины должно быть около 50...150 в зависимости от ширины шины.

- Завести стяжные ремни в пазы фиксаторов на клавише.
- Перемещая рукоятки вверх, натянуть с небольшим усилием стяжные ремни, выполнив 1...1,5 оборота фиксаторов. При этом необходимо удерживать фиксаторы рычагом (поз. 9 Рис. 2).
- Обеспечить примерно равномерное натяжение всех стяжных ремней.
- Подсоединить к пульту управления кабели от гибких нагревательных элементов.
- Подсоединить пневмошланг к наружной пневмоподушке.
- Подсоединить пульт управления к розетке ~220 В.
- Включить дифференциальный автомат "ПИТАНИЕ" (см. Рис. 7), при этом загорится сигнальная лампа "ТАЙМЕР ОТКЛЮЧЕН; ПЕРЕГРЕВ". "АВТОМАТ ЗАЩИТЫ НАРУЖНОГО НАГРЕВАТЕЛЯ", "АВТОМАТ ЗАЩИТЫ ВНУТРЕННЕГО НАГРЕВАТЕЛЯ", "ГЛАВНЫЙ ДИФФЕРЕНЦИАЛЬНЫЙ АВТОМАТ" должны быть включены.

На цифровых индикаторах терморегуляторов через 3 сек. высветится температура внутреннего и наружного гибкого нагревателя в исходном состоянии, а на индикаторе таймера через 5-6 секунд установится значение «0».

Светодиоды "I" и "II" на измерителях-регуляторах сигнализируют о выводе на индикацию температуры, измеренной одним из датчиков соответствующего гибкого нагревателя.

Смена канала, выводимого на индикацию, производится нажатием .

Светодиоды "К1" и "К2" сигнализируют о включении соответствующего канала регулятора в режим нагрева данного гибкого нагревателя, причем нагрев происходит только в то время, когда включен таймер и не горит сигнальная лампа "ТАЙМЕР ОТКЛЮЧЕН; ПЕРЕГРЕВ".



рис. 7 Лицевая панель пульта управления

- 1.Сетевой разъём
- 2.Штекер подачи сжатого воздуха в пульт управления
- 3.Разъём внутреннего нагревателя
- 4.Штекер подачи сжатого воздуха для внутренней пневмоподушки
- 5.Регулятор давления воздуха во внутренней пневмоподушке
- 6.Манометр регулятора давления воздуха во внутренней пневмоподушке
- 7.Автоматы защиты внутреннего и наружного нагревателей
- 8.Главный дифференциальный автомат
- 9.Измеритель – регулятор температуры внутреннего гибкого нагревателя

- 10.Таймер электронный
- 11.Измеритель – регулятор температуры наружного гибкого нагревателя
- 12.Манометр регулятора давления воздуха в наружной пневмоподушке
- 13.Сигнальная лампа "ТАЙМЕР ОТКЛЮЧЕН; ПЕРЕГРЕВ" сигнализирует о выключенном таймере до его пуска, при останове и перегреве
- 14.Регулятор давления воздуха в наружной пневмоподушке
- 15.Штекер подачи сжатого воздуха для наружной пневмоподушки
- 16.Разъём наружного нагревателя

Задать на таймере требуемое время вулканизации, руководствуясь таблицей:

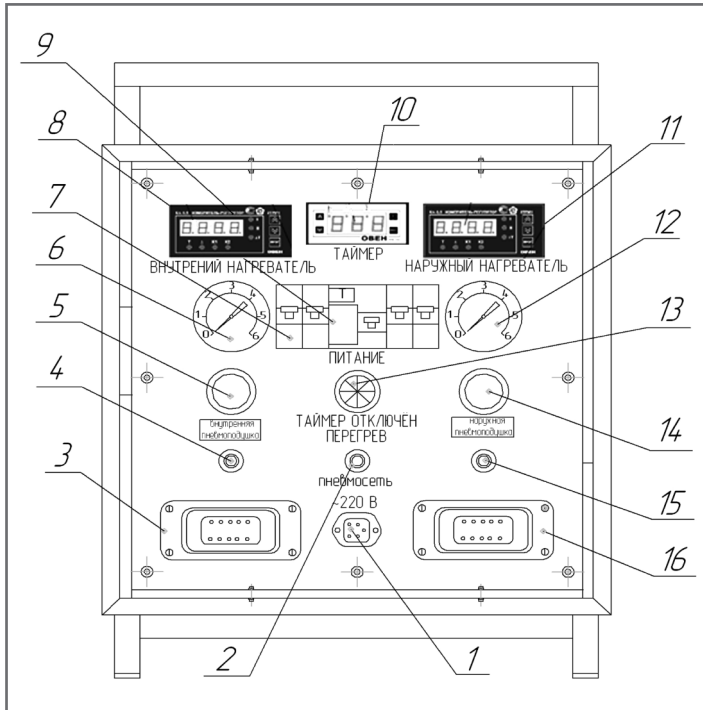
№ п/п	Порядок действий	Порядок действия (нажать)	Показание цифрового индикатора таймера-терморегулятора	Показание индикаторов		
1	Контроль заданного значения температуры		1 4 0 (мигает последняя цифра)			
2	При необходимости установить значение температуры 140°C	или	1 4 0 (мигает последняя цифра)			
3	Выход в режим таймера		0			
			заданное значение времени вулканизации			
4	Включение таймера (если не требуется изменение времени вулканизации)		текущее значение времени, оставшегося до окончания вулканизации			
5	Выход в режим программирования для изменения времени		предыдущее значение времени вулканизации (мигает последняя цифра)			
6	Изменение времени вулканизации	или	установленное время (мигает последняя цифра)			
7	Выход в режим работы таймера		заданное значение времени вулканизации			
8	Включение таймера		текущее значение времени, оставшегося до окончания вулканизации			

- светится непрерывно - мигает 1 раз в секунду - не светится

- При помощи регуляторов давления произвести подачу давления в пневмоподушки, по возможности одновременно. Проверить давление во внутренней и наружной пневмоподушках по манометрам. Убедиться, что пневмоподушки находятся под давлением и отсутствуют утечки воздуха.

- Включить таймер.

Внимание! Запрещается использование пневмоподушек без специальных защитных чехлов.

Параметры, установленные на регуляторах температуры и давления, рекомендуемые предприятием-изготовителем для процесса качественной вулканизации:

Температура вулканизации	140° C
Давление во внутренней пневмоподушке	2,2...2,3 bar
Давление в наружной пневмоподушке	1,9...2,0 bar

Во время вулканизации на цифровых индикаторах терморегулятора высвечивается температура одного из каналов соответствующего гибкого нагревателя.

При достижении температуры на одном из каналов терморегулятора внутреннего или наружного гибкого нагревателя значения 141°C происходит отключение соответствующей зоны нагревателя (гаснет светодиод K1 или K2) при этом, после незначительного (несколь-

ко градусов) роста, температура снижается, и при достижении 139°C данная зона нагревателя включается (загораются соответственно К1 или К2). Такая циклическая работа терморегуляторов и установленное давление в пневмоподушках является признаком правильной работы вулканизатора. Защита от перегрева осуществляется дополнительными датчиками температуры, встроенными в нагреватели. В случае, если температура одного из нагревателей превысила допустимый предел, происходит автоматическое отключение нагрева, таймер останавливается, загорается сигнальная лампа "ПЕРЕГРЕВ; ТАЙМЕР ОТКЛЮЧЕН".

Внимание! Для исключения возможного перегрева при аварийной ситуации необходимо проконтролировать начало процесса регулирования температуры по каждой зоне (каналы I и II внутреннего и наружного нагревателей).

Рекомендуется в процессе вулканизации периодически контролировать температуру и процесс ее регулирования по каждой зоне гибких нагревателей (смена канала, выводимого на индикацию, производится нажатием ). При увеличении температуры более 160°C необходимо отключить пульт от сети, сбросить давление и устранить неисправность.

• По истечении выдержки времени таймер отключает гибкие нагреватели, загорается сигнальная лампа "ТАЙМЕР ОТКЛЮЧЕН; ПЕРЕГРЕВ" на цифровом индикаторе таймера высвечивается END, который горит около 6 секунд, после этого происходит сброс таймера и на его индикаторе отображается ранее заданное значение времени вулканизации. Далее таймер готов к повторному включению. Измерение фактической температуры гибких нагревателей и индикация выбранного канала при этом продолжается.

- Обеспечить остывание шины под давлением до 90...100°C.

Сбросить давление в пневмоподушках, для чего расфиксировать быстроразъемное соединение подачи сжатого воздуха в пульт управления.

Обесточить пульт главным дифференциальным автоматом.

- Расфиксировать стяжные ремни.
- Отсоединить пневмошланги подачи воздуха от пневмоподушек.

Вынуть из шины вкладыши, пневмоподушку и гибкий нагреватель.

Используя грузоподъемные механизмы установить шину так, чтобы накидка располагалась сверху.

• Расфиксировать стяжные ремни на накидке в следующей последовательности (см. Рис. 8):

- оттянув фиксаторы рукояток замков, перевести рукоятки в положение расфиксирования, установив фиксаторы в пазы на корпусах замков;

- потянуть за свободные концы стяжных ремней;

- вытащить ремни из пазов.

• Снять наружную пневмоподушку и наружный гибкий нагреватель.

• Разжать и снять опоры.

• Снять шину с вулканизатора с использованием грузоподъемных механизмов.



рис. 8

При неисправностях в работе вулканизатора его необходимо немедленно отключить от сети. Определение причины неисправности и замена частей могут производиться только квалифицированным персоналом! Для ремонта можно использовать только специальные запасные части.

Неисправности, не указанные в таблице, устраняются только специалистами предприятия изготовителя.

Неисправность	Причина	Устранение
Не горит индикация приборов и не горит лампа "ПЕРЕГРЕВ; ТАЙМЕР ОТКЛЮЧЕН" при включенном выключателе "ПИТАНИЕ"	<ul style="list-style-type: none"> - Отсутствует напряжение в электрической сети; - Неисправен кабель питания 	<ul style="list-style-type: none"> - Проверить наличие питающего напряжения; - Заменить кабель питания
Не работает гибкий нагреватель при горящих индикаторах "K1" и "K2" и работающем таймере	<ul style="list-style-type: none"> - Неисправен соответствующий гибкий нагреватель; - Выключены или не исправны автоматы защиты 	<ul style="list-style-type: none"> - Заменить неисправный элемент; - Включить либо заменить автоматы защиты
Индикация температуры окружающего воздуха при работающем гибком нагревателе	Короткое замыкание в цепи датчика температуры соответствующего гибкого нагревателя	Заменить неисправный гибкий нагреватель
Индикация [— — —] на приборе 2TRM1 вместо фактического значения температуры и мигание индикатора "I" или "II"	Обрыв цепи датчика температуры в соответствующем гибком нагревателе	<ul style="list-style-type: none"> - Проверить надежность стыковки разъема; - Заменить гибкий нагреватель
Не устанавливается или отсутствует давление в пневмоподушках	<ul style="list-style-type: none"> - Отсутствует давление в системе сжатого воздуха; - Неисправны пневмошланги с быстроразъемными соединениями; - Неисправен регулятор давления; - Негерметична пневмоподушка 	<ul style="list-style-type: none"> - Проверить наличие давления в системе сжатого воздуха; - Отремонтировать или заменить пневмошланги; - Отремонтировать или заменить регулятор давления; - Заменить пневмоподушку
Нарушение целостности стяжных ремней	Механические повреждения	Заменить стяжные ремни
Нарушение целостности ткани и швов чехла пневмоподушки	Выработка ресурса или механическое повреждение	Заменить чехол

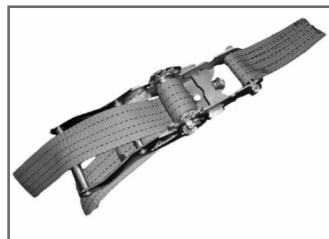
Неисправность	Причина	Устранение
Горит лампа "ПЕРЕГРЕВ; ТАЙМЕР ОТКЛЮЧЕН" в случае, когда время вулканизации не закончилось	Значение температуры превысило допустимый предел	- Необходимо отключить пульт от сети, сбросить давление и устранить неисправность; - Проверить целостность кабелей гибких нагревателей, их правильную укладку согласно инструкции.
Таймер не включается и показывает [---], горит лампа "ПЕРЕГРЕВ; ТАЙМЕР ОТКЛЮЧЕН"	- Обрыв цепи датчиков защиты от перегрева; - Недостыкован гибкий нагреватель	- Заменить неисправный гибкий нагреватель; - Проверить стыковку нагревателей
Срабатывание автоматов защиты	Неисправен соответствующий гибкий нагреватель	Заменить гибкий нагреватель
Срабатывание главного дифференциального автомата	Нарушение изоляции токоведущих элементов вулканизатора	- Проверить целостность кабелей гибких нагревателей; - Заменить неисправный нагреватель

№ п/п	Наименование	Кол-во, шт.
1	Основание	1
2	Пульт управления	1
3	Столик-подставка	2
4	Пневмошланг	2
5	Накидка	1
6	Подставка для шины	4
7	Вкладыши с сыпучим наполнителем 260x1000 мм	25*
8	Подушки протекторные узкие	6
9	Подушки протекторные маленькие	20
10	Шланг в сборе с шаровым краном и быстроразъемным пневмоштекером	1
11	Каретка выдвигная с клавишей и корсетом	1
12	Вкладыш бортовой (с ярлыком)	2
13	Гибкий нагреватель 400x600 мм	2
14	Гибкий нагреватель 500x850 мм	2
15	Гибкий нагреватель радиальный 600x1000 мм	1
16	Гибкий нагреватель диагональный 820x820 мм	1
17	Пневмоподушка в чехле 400x600 мм	2
18	Пневмоподушка в чехле 600x1100 мм	2
19	Пневмоподушка в чехле 900x1100 мм	1
20	Опоры для фиксации шины	4
21	Болты анкерные М16x200	4
22	Бортрасширитель универсальный	1
23	Упор для бортрасширителя	1

* - Комплектация для шины 33.00-51, для шины 40.00-57 использовать 40 шт.

Дополнительное оборудование (за отдельную плату)

№ п/п	Наименование	Кол-во, шт.
1	Компрессор	1
2	Монтажная тележка	1

РОССИЙСКАЯ ФЕДЕРАЦИЯ СЕРТИФИКАТ СООТВЕТСТВИЯ (обязательная сертификация)

№ C-RU.ME55.B.00051
(номер сертификата соответствия)

ТР 0876564
(учетный номер бланка)

ЗАЯВИТЕЛЬ
(наименование и местонахождение заявителя)

Общество с ограниченной ответственностью «Термопресс»
ОГРН 1027400578402
Россия, 456208, г. Златоуст Челябинской области, ул. 50-летия Октября, д. 7,
тел./факс (3513) 63-54-28

ИЗГОТОВИТЕЛЬ
(наименование и местонахождение изготовителя продукции)

Общество с ограниченной ответственностью «Термопресс»
ОГРН 1027400578402
Россия, 456208, г. Златоуст Челябинской области, ул. 50-летия Октября, д. 7,
тел./факс (3513) 63-54-28

ОРГАН ПО СЕРТИФИКАЦИИ
(наименование и местонахождение органа по сертификации, выдавшего сертификат соответствия)

промышленной продукции Общества с ограниченной ответственностью «Ожно-Уральское техническое общество»: 456318, г. Миасс Челябинской области, проспект Октября, 66 Телефон (3513) 53-78-25, факс 54-44-73; ОГРН: 11174150003310

Аттестат рег. № РОСС RU.0001.11ME55 выдан Федеральным Агентством по техническому регулированию и метрологии

ПОДТВЕРЖДАЕТ, ЧТО ПРОДУКЦИЯ

Оборудование гаражное для ремонтных работ (номенклатура согласно приложению № 1 к сертификату, бланк № 0157536)
Серийный выпуск

(информация об объекте сертификации, позволяющая идентифицировать объект)

код ОК 005 (ОКП)
45 7700

СООТВЕТСТВУЕТ ТРЕБОВАНИЯМ ТЕХНИЧЕСКОГО РЕГЛАМЕНТА (ТЕХНИЧЕСКИХ РЕГЛАМЕНТОВ)

(наименование технического регламента (технических регламентов), на соответствие требованиям которого (которых) проведена сертификация)

«Технический регламент о безопасности машин и оборудования» (постановление Правительства РФ от 15.09.2009г. № 753)
см. приложение № 2, бланк № 0157537

код ЕКПС

код ТН ВЭД России

ПРОВЕДЕННЫЕ ИССЛЕДОВАНИЯ (ИСПЫТАНИЯ) И ИЗМЕРЕНИЯ

Протоколы испытаний № ИЦКБ.ПТ4.047.4803,
№ ИЦКБ.ПТ4.047.4804 от 12.10.2011г ИЦ ОАО ГРЦ «Макеве», № РОСС RU.0001.22АЯ16
Акт анализа состояния производства № ME55.AK.014 от 15.09.2011г. ОС ПП ООО «ЮУРТО», г. Миасс

ПРЕДСТАВЛЕННЫЕ ДОКУМЕНТЫ

(документы, представленные заявителем в орган по сертификации в качестве доказательств соответствия продукции требованиям технического регламента (технических регламентов))

СРОК ДЕЙСТВИЯ СЕРТИФИКАТА СООТВЕТСТВИЯ с 19.12.2011 по 19.12.2016



Руководитель (заместитель руководителя) органа по сертификации
подпись, инициалы, фамилия

E.A. Koshkina

Е.А. Кошкина

Эксперт (эксперты)
подпись, инициалы, фамилия

P.S. Ryabov

П.С. Рябов



10. СВИДЕТЕЛЬСТВО О ПРИЁМКЕ

Вулканизатор «КОМПЛЕКС-4», зав. № _____.

Изготовлен: ООО «Термопресс», 456208, Россия, г.Златоуст Челябинской области, ул. 50-лет Октября, 7. Тел./факс: (3513) 66-15-36, 66-15-53.

Вулканизатор соответствует требованиям чертежей ШР 65.000 и ГОСТ 12.1.019-79, ГОСТ 12.2.007.0-75 и ТУ 4577-001-34561617-2011.

Дата выпуска _____

Укомплектован: пультом № _____
 гибкими нагревателями №№ _____
 пневмоподушками №№ _____

М.П. _____

Подпись: _____



11. ГАРАНТИЙНЫЙ ТАЛОН

*Срок гарантии - 12 месяцев с даты продажи,
но не более 18 месяцев с даты выпуска*

Вулканизатор «КОМПЛЕКС-4», зав. № _____. Дата выпуска _____.

Соответствует требованиям чертежей ШР 65.000 и ГОСТ 12.1.019-79, ГОСТ 12.2.007.0-75 и ТУ 4577-001-34561617-2011.

Укомплектован: пультом № _____
 гибкими нагревателями №№ _____
 пневмоподушками №№ _____

Продан _____
 дата

Продан _____
 дата

 продавец

 продавец

Подпись: _____ М.П.

Подпись: _____ М.П.

Условия гарантии

Гарантия охватывает любые заводские дефекты в течении 12 месяцев со дня продажи вулканизатора и включает в себя бесплатную замену неисправных деталей и работу по устранению заводского дефекта.

1. Гарантийный ремонт производится ООО «Термопресс» при предъявлении гарантийного талона с отметкой о продаже, в противном случае гарантийный срок исчисляется с даты выпуска.

2. Условия гарантии не предусматривают периодического технического обслуживания вулканизатора.

3. В течение гарантийного срока в случае обнаружения неимправности по вине изготовителя и, при условии соблюдения правил безопасности, эксплуатации и хранения, потребитель имеет право предъявить требования, предусмотренные действующим законодательством РФ.



Краткое описание неисправности: _____

ООО «Термопресс»
Россия, 456208, г. Златоуст Челябинской обл., ул. 50-летия Октября, 7
Тел./факс: (3513) 66-15-36, 66-15-53, e-mail: termopress@mail.ru
www.termopress.ru

Послегарантийный ремонт рекомендуется производить в ООО «Термопресс»



ДЛЯ ЗАМЕТОК

A series of horizontal dotted lines for taking notes.



**Производитель оборудования, инструмента
и материалов для профессионального ремонта
шин любых размеров**

**ООО «Термопресс»
Россия, 456208, г. Златоуст Челябинской обл.,
ул. 50 -летия Октября, 7
Тел./факс: (3513) 66-15-36, 66-15-53
e-mail: termopress@mail.ru
www.termopress.ru**